

TIJDELIJKE TUSSENKAP

Layher 

Meer mogelijk. Het systeem voor steigers.

Om werkzaamheden op een willekeurige hoogte in een steiger ongehinderd door neerslag uit te voeren heeft Layher een unieke tussenkap. Dit zeil wordt uitgerold op een boven de werkpositie aangebrachte extra langsligger en de (buiten)leuning of net boven de vloer van de eerst volgende slag (zie tekeningen). Het zeil is zelfdragend door versterkingen met glasfiber stokken.

Montage &
Prijzlijst
04-2026
DOC0208

Een groot voordeel ten opzichte van een steiger met alleen een zeildak bovenin is dat deze tussenkap bescherming biedt tegen slagregen en sneeuw op alle tussenliggende werkvloeren.

Prijzen excl.
BTW. Prijs-
wijzigingen
voorbehouden

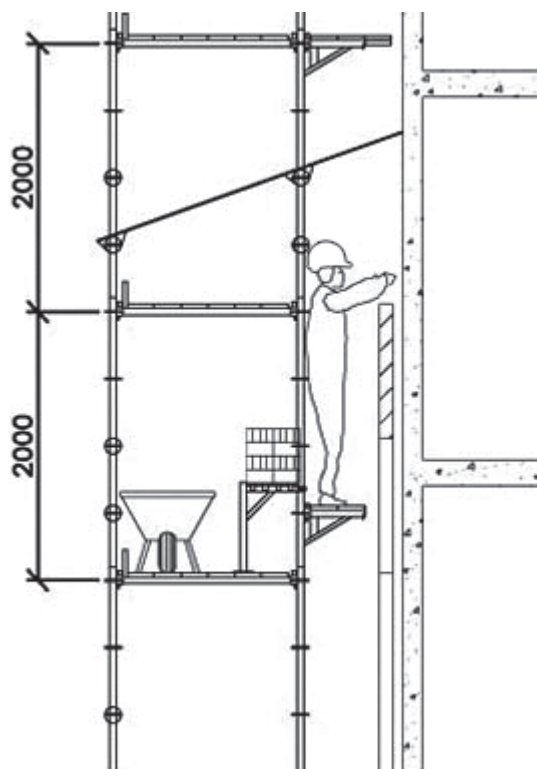
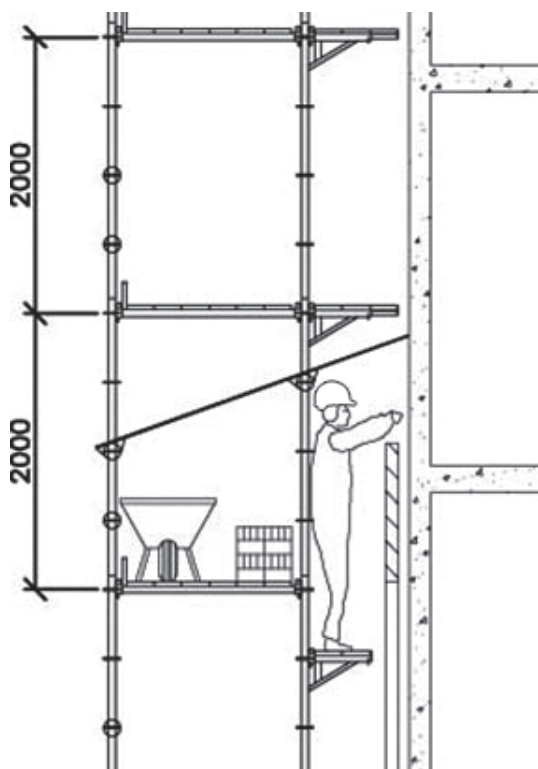

De tussenkap is in enkele minuten met behulp van spanriempjes en elastieken te monteren. Met het aanbrengen kan dus gewacht worden tot het moment van naderende neerslag of aan het einde van de werkdag. Het af te schermeren gebied kan zich beperken tot het gedeelte van de gevel waar op dat moment de werkzaamheden plaatsvinden.

Aan de gebouwszijde loopt het tussenkap door tot tegen de gevel of tot de ruwbouw. Hiermee wordt het net aangebrachte metsel-, schilder-, of pleisterwerk tegen neerslag beschermd. Gedurende de nacht of weekeinde voorkomt het zeil het nat regenen van de spouwmuur-isolatie en het nieuwe metselwerk.

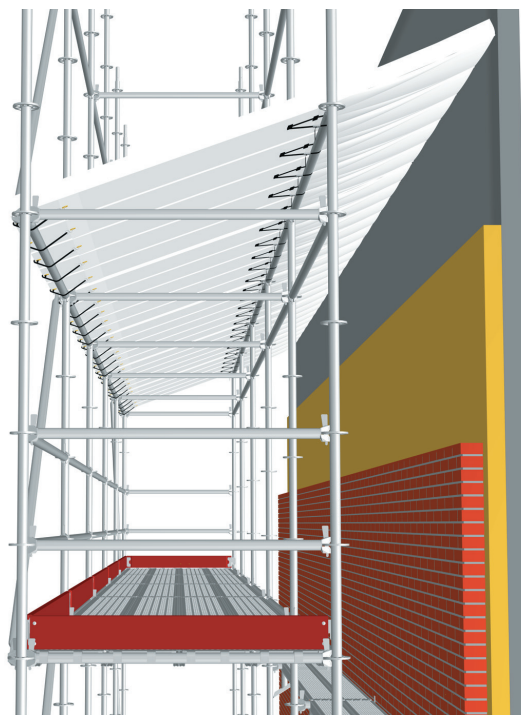

Voordelen tijdelijke tussenkap

- Bescherming tegen slagregen en tegen felle zon omdat het zeil direct boven de werkplek aangebracht wordt.
- Snel door één persoon aan te brengen, dus weinig oponthoud van de werkzaamheden.
- Als afscherming beschikbaar wanneer de steiger nog niet op hoogte is.
- Zeil alleen aan te brengen bij werkelijk optredende neerslag.
- Alleen het werkgebied wordt afgeschermd.
- Geen onnodige hoeveelheid zeilen die bij bewoonde panden overlast geven voor de bewoners.
- Compact op te rollen wanneer niet in gebruik.
- Voorkomt neerslag schade aan spouwmuurisolatie en aan de verrichte werkzaamheden.
- Geen smetten van metselwerk door het uitregenen van voegen.
- Geringe extra windbelasting op de steiger door plaatselijk gebruik.
- De tussenkap is minder gevoelig voor wind dan een bovenop de steiger geplaatste zeiloverkapping
- Eenvoudig weg te nemen bij harde wind (Beaufort 7).
- Voorkomt natregenen van de reeds geopperde stenen en andere materialen.

Montagerichtlijnen

- Zorg voor een extra langsligger aan de gevelzijde, 1 (rozet) positie of 0.5 m hoger dan de tegenover liggende langsligger aan de buitenzijde.
- Leg het zeil in opgerolde toestand schuin over deze liggers nabij de staanders.
- Haak het eerste elastiek vast en daarna de spanriem losjes inhaken en licht aantrekken.
- Rol het zeil verder uit en herhaal de bevestiging ter plaatse van ieder glasfiber-versterking.
- Span het zeil op door alle spanriemen gelijkmatig aan te trekken.
- Zet aan het einde de strook met het klittenband rechtop.
- Leg het volgende zeil op de liggers en kleef de rechtopstaande stroken klittenband aan elkaar.
- Herhaal de montage per steigervak zoals hierboven beschreven.
- Demontage in omgekeerde volgorde.



Pos.	Omschrijving	Afmetingen		Gewicht [kg]	VE [St.]	Artikelnr.
		L [m]	x B [m]			
1	Tijdelijke tussenkap Allround voor console	2,07	1,09	4,7		9108/015 📦
		2,57	1,09	5,9		9108/016 📦
		3,07	1,09	7,0		9108/017 🕒
	Allround voor uitschuifbare hulpkorting verlengd 0.60 m	2,07	1,40/1,57	6,0		9108/025 📦
		2,57	1,40/1,57	7,5		9108/026 📦
		3,07	1,40/1,57	8,4		9108/027 🕒
	Allround voor uitschuifbare hulpkorting verlengd 0.80 m	2,07	1,40/1,57	6,5		9108/029 📦
		2,57	1,40/1,57	8,0		9108/028 📦
		3,07	1,40/1,57	9,3		9108/307 📦
2	Tijdelijke tussenkap Blitz voor console	2,07	0,73	6,7		9108/207 📦
		2,57	0,73	8,0		9108/257 📦
		3,07	0,73	9,3		9108/307 📦
	Blitz zonder console	2,57	0,73	8,0		9122/257 🕒
		3,07	0,73	9,3		9122/307 🕒
		3,07	0,73	9,3		9122/307 🕒
3	Tijdelijke tussenkap geschikt voor traditioneel inclusief console van 0.60 m.	2,07	1,40	6,0		9108/025 📦

🕒 Op aanvraag 📦 Voorraadartikel

Prijzen excl. BTW.
Prijswijzigingen voorbehouden